



OIL SOLUTIONS

PO Box 38
Strathfieldsaye, VIC, 3551
1800 OIL SOL
1800 645 765
sales@oilsolutions.com.au
www.oilsolutions.com.au
"For All Your Hydraulic Needs"

05



SSP-SER

SERIES



SCAMBIATORI DI CALORE TIPO ARIA-OLIO
HEAT EXCHANGER AIR-OIL VERSION**Specifiche pacco radiante**

| | |
|------------------------------------|-----------|
| Materiale | Alluminio |
| Pressione di esercizio | 2 bar |
| Pressione di collaudo | 6 bar |
| Temperatura max d'esercizio | 120°C |

Compatibilità con i fluidi

Oli minerali, hl, hlp, emulsioni acqua-olio.

Installazione

È consigliabile installare in parallelo allo scambiatore una valvola di By-pass, per proteggerlo durante la fase di avviamento.

Inoltre assicurarsi di non interporre ostacoli alla portata dell'aria.

Manutenzione**Pulizia lato olio**

Lo sporco potrà essere eliminato con il flussaggio di un prodotto detergente o sgrassante compatibile con l'alluminio. Alla fine di tale operazione bisognerà ricorrere all'aria compressa per eliminare i residui che restano all'interno.

Pulizia lato aria

La pulizia dovrà essere effettuata mediante aria compressa o acqua. Durante tale operazione bisognerà prestare particolare attenzione alla direzione del getto per non rovinare le alette. Se lo sporco è causato da olio o da grasso, la pulizia potrà essere effettuata con un getto di vapore o di acqua calda. Durante tali operazioni il motore elettrico dovrà essere scollegato e adeguatamente protetto.

Radiating mass data

| | |
|-------------------------|-----------|
| Material | Aluminium |
| Nominal pressure | 2 bar |
| Test pressure | 6 bar |
| Max temperature | 120°C |

Fluid compatibility

Mineral oils, hl, hlp, water-oil emulsion.

Installation

We recommend to install a by-pass valve in parallel to the heat exchanger, for its protection during the starting up. Make sure there is no obstacle to the air flow.

Maintenance**Oil side cleaning**

Flushing with a detergent or a degreasing product compatible with aluminium, eliminates the dirt. To remove the residuals, use compressed air.

Air side cleaning

It can be done by using compressed air or water and paying attention to the jet direction for not spoiling the vanes. If oil or grease has to be removed, clean with a jet of steam or hot water. Make sure that the electric motor is disconnected and properly protected.

MATERIALI UTILIZZATI

| | |
|------------------------------|-------------------------------|
| Ventola | Acciaio o plastica rinforzata |
| Convogliatore | Acciaio o plastica rinforzata |
| Griglia di protezione | Acciaio o plastica rinforzata |

MATERIALS

| | |
|-----------------------|-----------------------|
| Fan | Steel or hard plastic |
| Fan case | Steel or hard plastic |
| Fan protection | Steel or hard plastic |

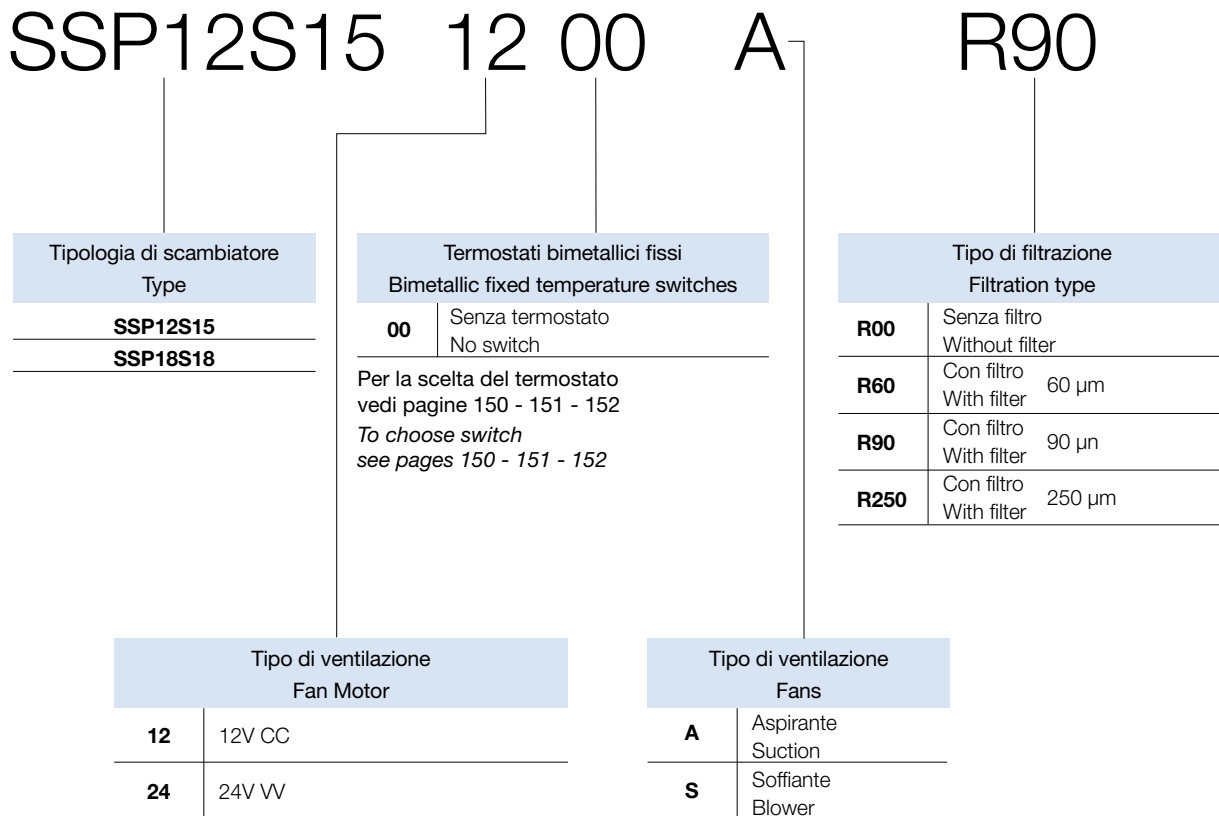

APPLICAZIONI SPECIALI

Per tutte le applicazioni che non rientrano nei casi normali specificati in questo catalogo contattare l'ufficio commerciale della OMT Group per un eventuale studio di fattibilità.

SPECIAL APPLICATIONS

For special solutions or particular applications, please contact OMT Group commercial department for informations.

SSP12-SER15

SCAMBIATORE TIPO ARIA-OLIO
HEAT EXCHANGER AIR-OIL VERSION

CARATTERISTICHE TECNICHE DEL GRUPPO DI VENTILAZIONE TECHNICAL FEATURES

| Tipologia Type | Frequenza Frequency Hz | Tensione Voltage V | Giri/min RPM N.° | Potenza Power kW | Ø ventola Ø FAN (mm) | dB (A) | Q air (m³/h) | Cap. (lt) | IP |
|-------------------|------------------------------|--------------------------|------------------------|------------------------|----------------------------|-----------|-----------------|--------------|----|
| SSP12S151200A | DC | 12 | 3000 | 0.175 | 305 | 67 | 2300 | 15 | 64 |
| SSP12S152400A | DC | 24 | 3000 | 0.175 | 305 | 67 | 2300 | 15 | 64 |



DIAGRAMMA PERDITE DI CARICO (32 cst)
PRESSURE DROP DIAGRAM (32 cst)



DIAGRAMMA DI RENDIMENTO
PERFORMANCE DIAGRAM

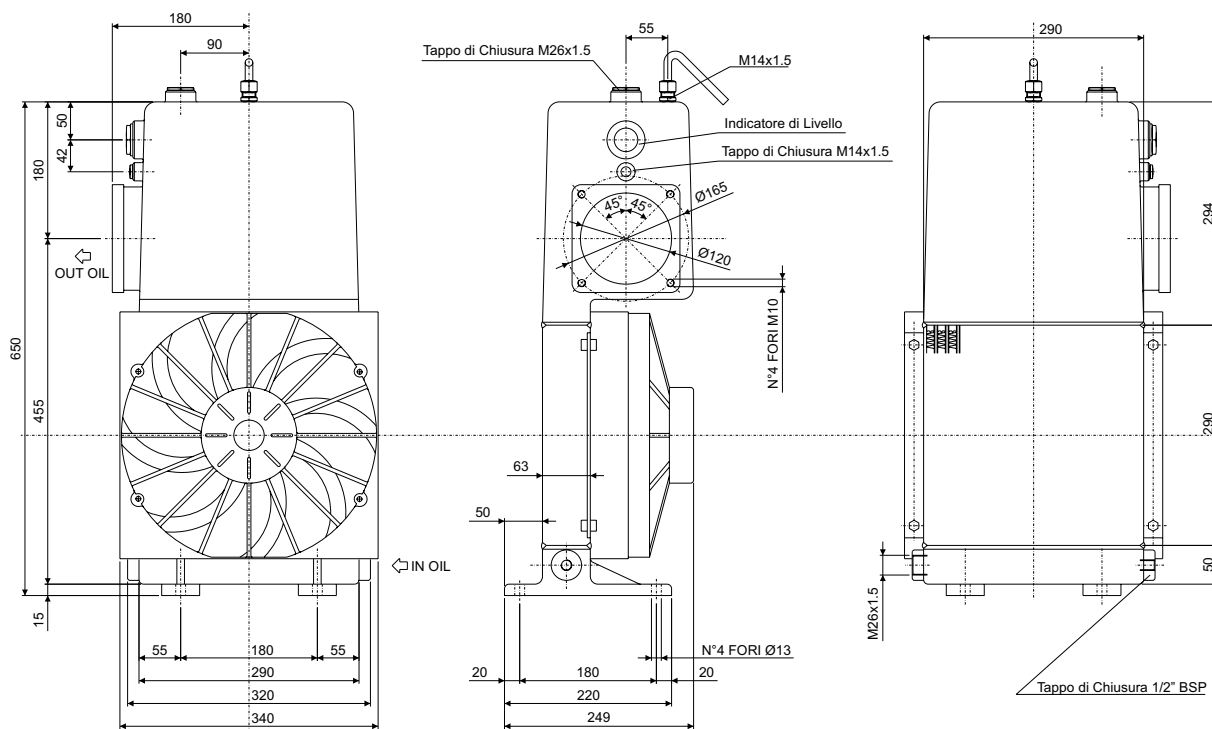

SSP18-SER18

05

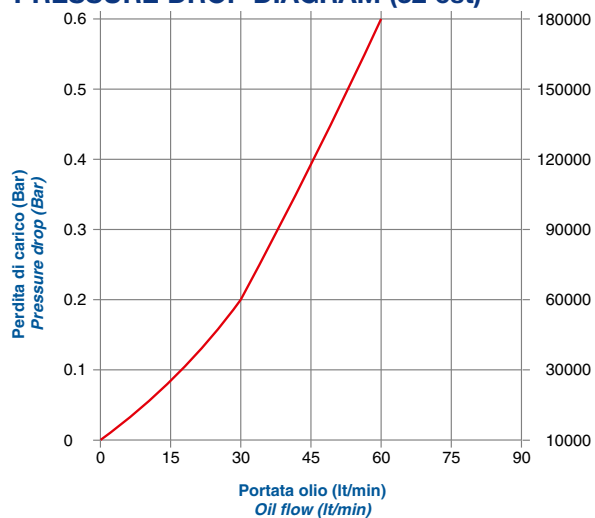
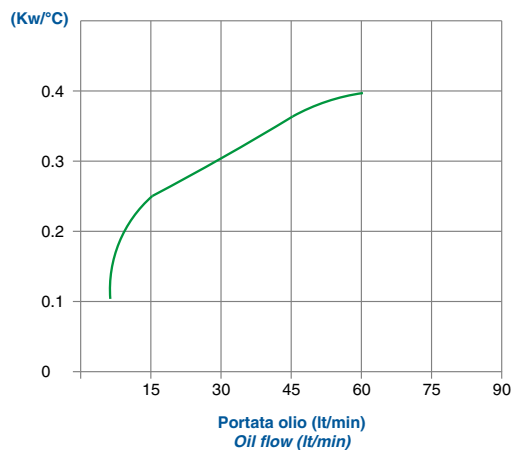
SCAMBIATORE TIPO ARIA-OLIO
HEAT EXCHANGER AIR-OIL VERSION

CARATTERISTICHE TECNICHE DEL GRUPPO DI VENTILAZIONE TECHNICAL FEATURES

| Tipologia Type | Frequenza Frequency Hz | Tensione Voltage V | Giri/min RPM N.° | Potenza Power kW | Ø ventola Ø FAN (mm) | dB (A) | Q air (m ³ /h) | Cap. (lt) | IP |
|-------------------|------------------------------|--------------------------|------------------------|------------------------|----------------------------|-----------|------------------------------|--------------|----|
| SSP18S181200A | DC | 12 | 2500 | 0.2 | 385 | 67 | 3500 | 18 | 64 |
| SSP18S182400A | DC | 24 | 2500 | 0.2 | 385 | 67 | 3500 | 18 | 64 |



DIAGRAMMA PERDITE DI CARICO (32 cst) PRESSURE DROP DIAGRAM (32 cst)



DIAGRAMMA DI RENDIMENTO PERFORMANCE DIAGRAM

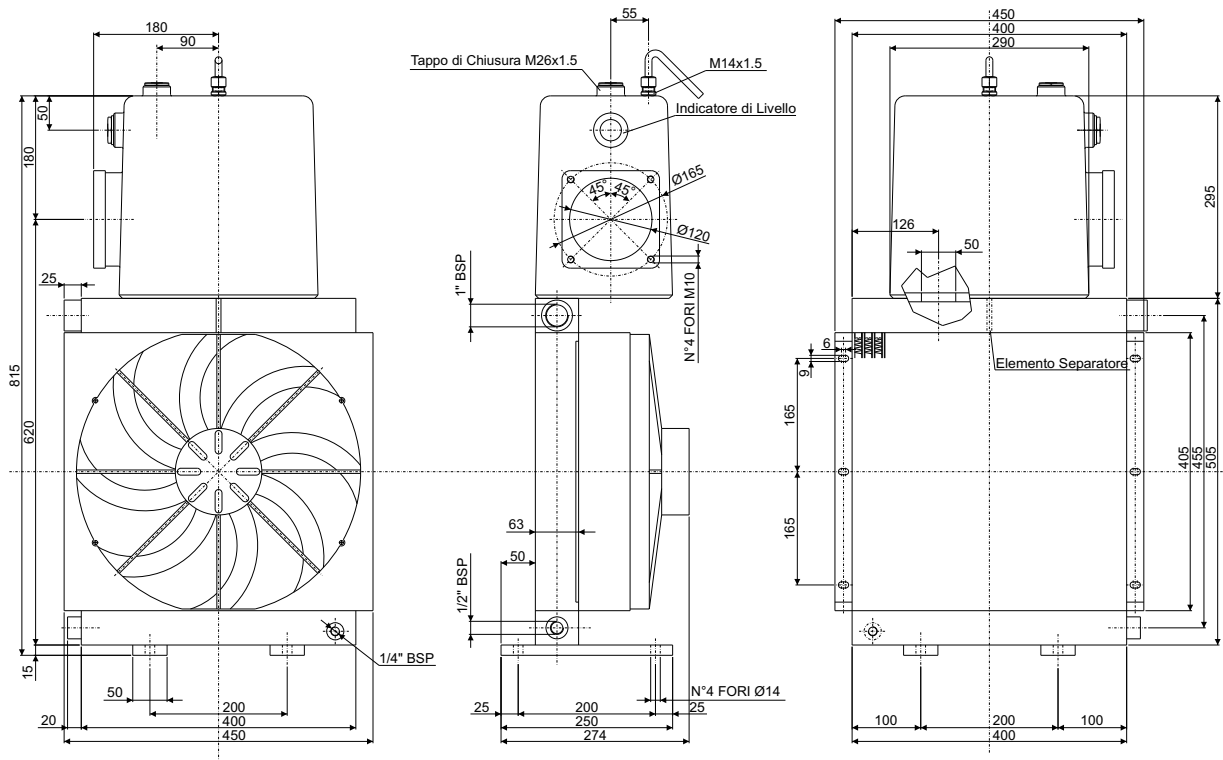

TERMOSTATO BIMETALLICO FISSO / BIMETALLIC FIXED TEMPERATURE SWITCH

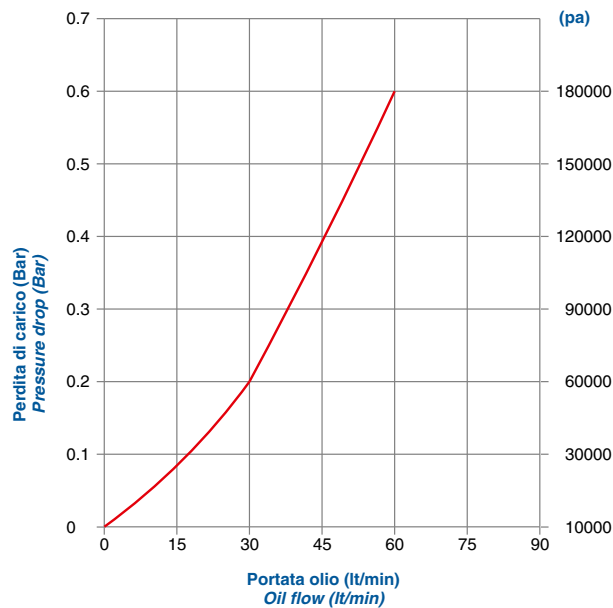
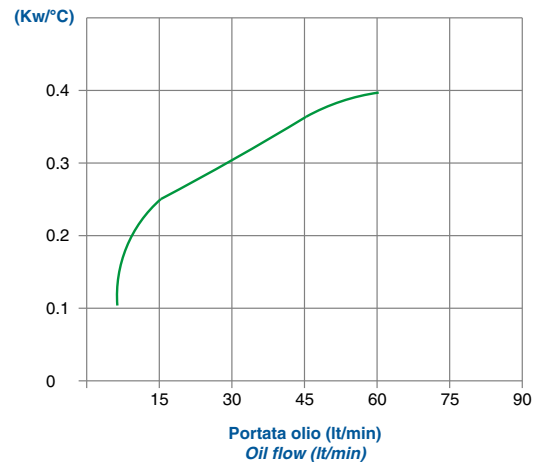
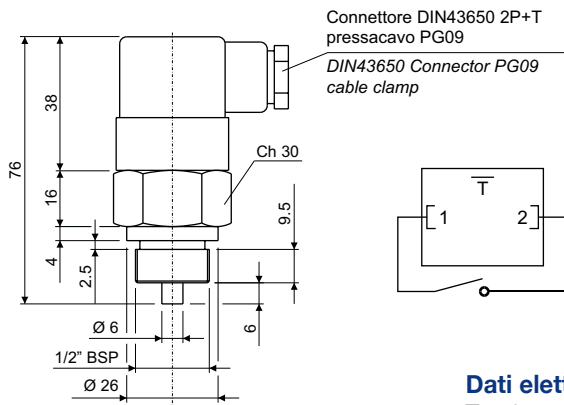

N.B.: Assemblare il termostato allo scambiatore con una rondella piana in rame.

Note: Assemble switch to the heat exchanger with a copper flat washer

Dati elettrici / Electrical data

Tensione max. / Max. voltage
Corrente max. / Max. current
Tolleranza intervento / Tolerance
Differenziale fisso max. / Max. fixed hysteresis
Connessione elettrica / Electrical connection
Protezione elettrica / Protection degree
Temperatura max. / Max. temperature

250Vca
10A
±5°C
15°C
DIN43650
IP65
130°C

Materiali / Materials

Corpo / Body
Contatti / Contacts

Ottone / Brass
Argentati / Silver plated

| Codice termostato Switch part number | Temperatura d'intervento Working temperature | Contatto Contact |
|---|---|---------------------|
| T01 | 36-26°C | |
| T02 | 43-33°C | |
| T03 | 52-42°C | |
| T04 | 65-55°C | NA/NO |
| T05 | 75-65°C | |
| T06 | 85-75°C | |
| T07 | 95-85°C | |

NA = normalmente aperto
NO = normally open

TERMOSTATO REGOLABILE / TEMPERATURE SWITCH

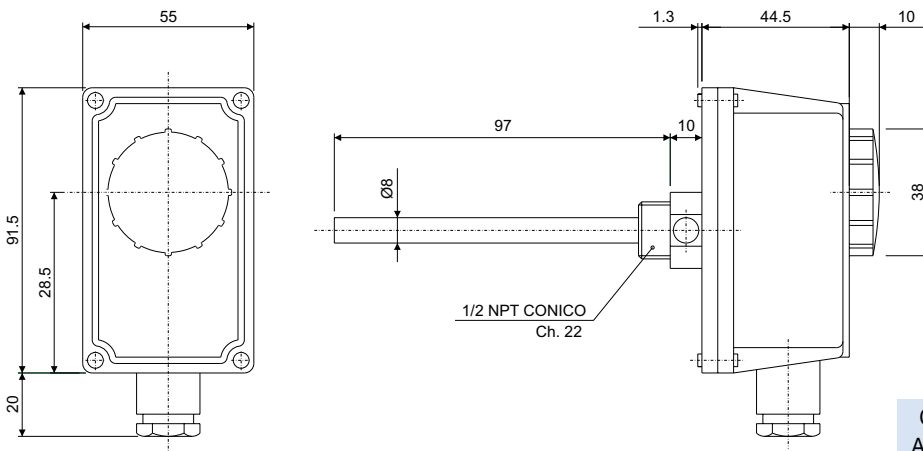

Morsetto 1: apre il circuito all'aumentare della temperatura
Morsetto 2: chiude il circuito all'aumentare della temperatura
Comune: entrata comune

Codice termostato regolabile
Adjustable switch part number

T08

Dati elettrici / Electrical data

Campo di regolaz. temp. / Temperature range
Tolleranza / Tolerance
Differenziale / Temperature differential
Grado di protezione / Degree of protection
Classe di isolamento / Insulation class
Gradiente termico / Temp. rate of change
Temperatura max. testa / Max. head temperature
Temperatura max. bulbo / Max. sensing bulb temp.
Temperatura di stoccaggio / Storage temperature
Costante di tempo / Time constant
Portata sui contatti / Contacts rating
Uscita / Output

0°±90°C
±5k
6±2k
IP 40
I
<1k/min
80°C
125°C
-15°C 55°C
<1'
C-1:10(2.5)A/250V~ C-2:6(2.5)A/250V~
contatti in interruzione o in commutazione
cutoff or switching contacts
1B
ambiente normale / normal environment
M20x1.5

Tipo di azione / Switch action
Situazione di installaz. / Installation location
Passacavo / Fairlead type

TERMOSTATO REGOLABILE CON RELÈ INTEGRATO TEMPERATURE SWITCH WITH INTEGRATED RELAY

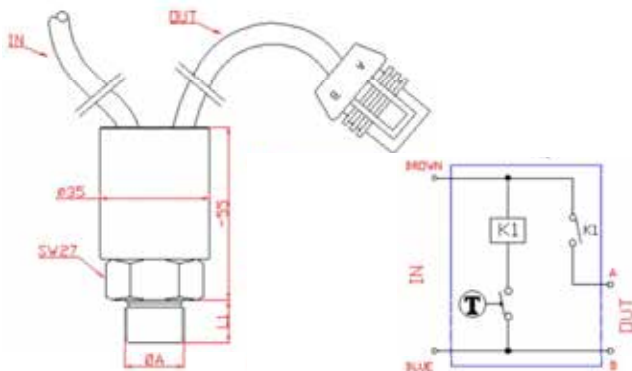

| Codice termostato Switch part number | A | Descrizione Description |
|---|----------|----------------------------|
| T10 | 1/2" BSP | 70-60 24V |
| T11 | | 60-50 24V |
| T12 | | 50-40 24V |
| T13 | | 70-60 12V |
| T14 | | 60-50 12V |
| T15 | | 50-40 12V |

Connettore standard Standard connector



Opzionale / Optional

Codice OMT Group / OMT Group Code:
KIT-WPC-M



Dati elettrici / Electrical data

| | |
|---|----------------------------------|
| Portata elettrica / Electrical rating | 30 @ 12VDC / 30 @ 24VDC |
| Temperatura utilizzo / Fluid temperature range | -30/+130 °C (-22/+266°F) |
| Contatti elettrici / Electrical contact | Placcato argento / Silver plated |
| Configurazione elettrica / Electrical configuration | Apertura normale / Normal open |
| Protezione elettrica / Protection degree | Standard IP67 |
| Tolleranza di commutazione / Intervention tolerance | ±4,5 °C |
| Isteresi / Hysteresis | ~15 °C |

TERMOSTATO ELETTRONICO CON CONTROLLO SOFT STARTER INTEGRATO PER CARICHI IN CORRENTE CONTINUA.

Connessione elettrica con cavo logica di controllo ON/OFF 12 ÷ 24VDC / 20A

ELECTRONIC THERMOSTAT WITH INTEGRATED SOFT STARTER CONTROL FOR DIRECT CURRENT LOADS.

Cable electrical connection. Logic ON/OFF control 12 ÷ 24VDC / 20A



Diagramma temperatura
Timing diagram



| Codice termostato Switch part number | A | Descrizione Description |
|---|----------|----------------------------|
| T16 | 1/2" BSP | 50-40 12-24V |
| T17 | | 60-50 12-24V |

Connettore standard Standard connector

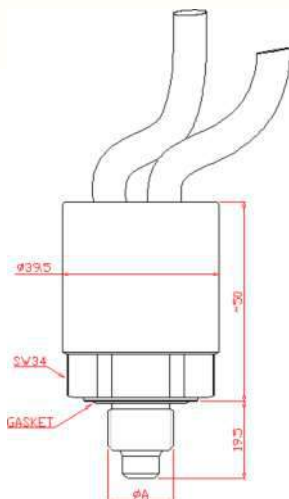
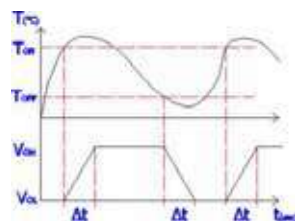

Opzionale / Optional

Codice OMT Group / OMT Group Code:
KIT-WPC-M



Dati elettrici / Electrical data

| | |
|---|---|
| Configurazione elettrica / Electrical configuration | NO (standard) - NC (a richiesta/on request) |
| Tensione alimentazione / Supply voltage | 12÷24Vdc |
| Massima corrente / Maximum load | 20A |
| Protezione elettrica / Electrical protection | IP67 - DIN40050 |
| Temperatura impiego / Environmental temperature | -20÷ +80°C |
| Temperatura di stoccaggio / Stacking temperature | -30÷ +90°C |
| Tolleranza di commutazione / Switching tolerance | ±3,5°C with ΔT ~1°C/min and environmental temperature 20÷25°C |
| Pressione massima/ Max pressure | 200 bar |
| Housing / Housing | Ottone / Brass |
| Guarnizione OR / OR gasket | NBR |
| Connessione elettrica / Electrical connection | Alimentazione: cavo bipolare L=70cm (marrone: positivo / blu: negativo) Carico: cavo bipolare L=25cm con connettore Metripack S280 porta femmina (terminale A: positivo / B: negativo) |
| | Supply: bipolar wire length = 70cm (brown: positive / blu: negative) Load: bipolar wire length = 25cm with Metripack S280 female connector (terminal A: positive / B: negative) |

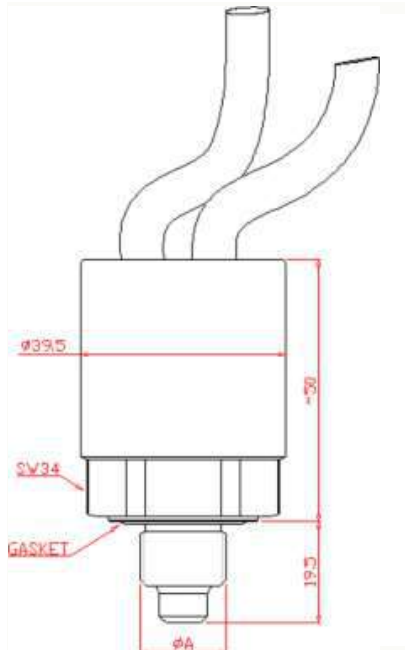
TERMOSTATO CON REGOLAZIONE DI VELOCITA' E INVERSIONE PROGRAMMATA DELLA ROTAZIONE
THERMOSTAT WITH SPEED REGULATOR AND REVERSE ROTATION PROGRAM

| Codice termostato Switch part number | A | | Descrizione Description |
|---|----------|--------------|---|
| T18 | 1/2" BSP | 60-45 12-24V | Termostato con regolatore di velocità e inversione di rotazione |
| T19 | | 65-50 12-24V | Thermostat with speed regulator and reverser on rotation |

Connettore standard
Standard connector

Opzionale / Optional

Codice OMT Group / OMT Group Code:
KIT-WPC-M

Caratteristiche Tecniche / Technical Features

| | |
|---|---|
| Temperatura d'impiego Working temperature | -20°C ÷ +100°C |
| Precisione d'intervento Switching accuracy | ± 2°C |
| Peso/ Weight | 0,3 Kg |
| Corpo Body | in ottone esagonale CH34 con guarnizione DIN integrata in brass hexagonal, KEY34 with integral seal DIN |
| Caratteristiche Elettriche Electric features | Comando diretto al motore elettrico limitando la coppia di spunto e l'eccessiva energia in fase di avviamento Tensione di alimentazione esecuzioni standard: 12-24 VDC Massimo carico ammesso sui contatti: 25A Protezione elettrica secondo norme DIN 40050, IP67 Direct control to the electric engine for limiting the starting torque and the excessive energy during starting Standard execution power supply: 12-24 VDC Max load on contacts: 25A Electric protection according to DIN 40050, IP67 |
| Cablaggio standard | Alimentazione: cavo bipolare da 1m Segnale: cavo bipolare da 0.35m senza connettore |
| Standard electric wiring | Power supply: bipolar wire 1mm Signal: bipolar wire 0.35mm without connector |
| Garanzia/ Warranty | vedi pagina dedicata / see dedicated page |
| Parti di ricambio / Spare parts | vedi pagina dedicata / see dedicated page |
| Disponibile | Conessioni elettriche speciali Lunghezze cavi diverse dallo standard CU-TR per mercato russo |
| Also Available | Different wire length Special electrical connection CU-TR for Russian market |

Allo strumento vengono impostati i valori di partenza della rotazione del motore ed il valore dove questo raggiunge la massima velocità. Entro questi due valori di temperatura la velocità di rotazione del motore si adegua automaticamente al variare della temperatura. La partenza del motore elettrico avviene in condizione "soft-start", con un incremento graduale della rotazione nell'arco di 30" o in accordo a specifiche richieste indicate dal cliente in fase d'ordine. Questa serie include anche l'inversione della rotazione del motore con funzione a tempo: dopo 9 minuti di rotazione in senso operativo il motore si ferma, riparte entro 15" e ruota per 60" in senso contrario, si ferma e riprende la normale rotazione per altri 9 minuti. Lo strumento è realizzato in un'unica parte che viene collegato direttamente a contatto con il fluido da monitorare.

On the instrument are settled the value of engine's start and the value at which the engine reaches the max speed. Within these values of temperature the engine speed adapts automatically to every temperature variations. The electric engine starts in a "soft-start" condition, with a progressive increase of the rotation during 30" or following a specific request indicated by the customer before the order. In addition this series includes a timed program that reverses the rotation of the engine: after 9 minutes of operative direction of rotation the engine stops, within 15" restarts and rotate for 60" with the opposite direction of rotation, then stops again and restart with the operative direction for 9 minutes. The instrument is made in one part in Brass that will be connected directly in contact with the fluid that need to be checked.