

Rollenbahn RB 2
RB 2 roller conveyor
 滚子滚道 RB 2
Transrouleur à roulettes RB 2
Nastro a rulli RB 2
Vía de rodillos RB 2
Via de rodízios RB 2

3 842 520 210/2016-11
 Replaces: 1996-04
 DE+EN+ZH+FR+IT+ES+PT

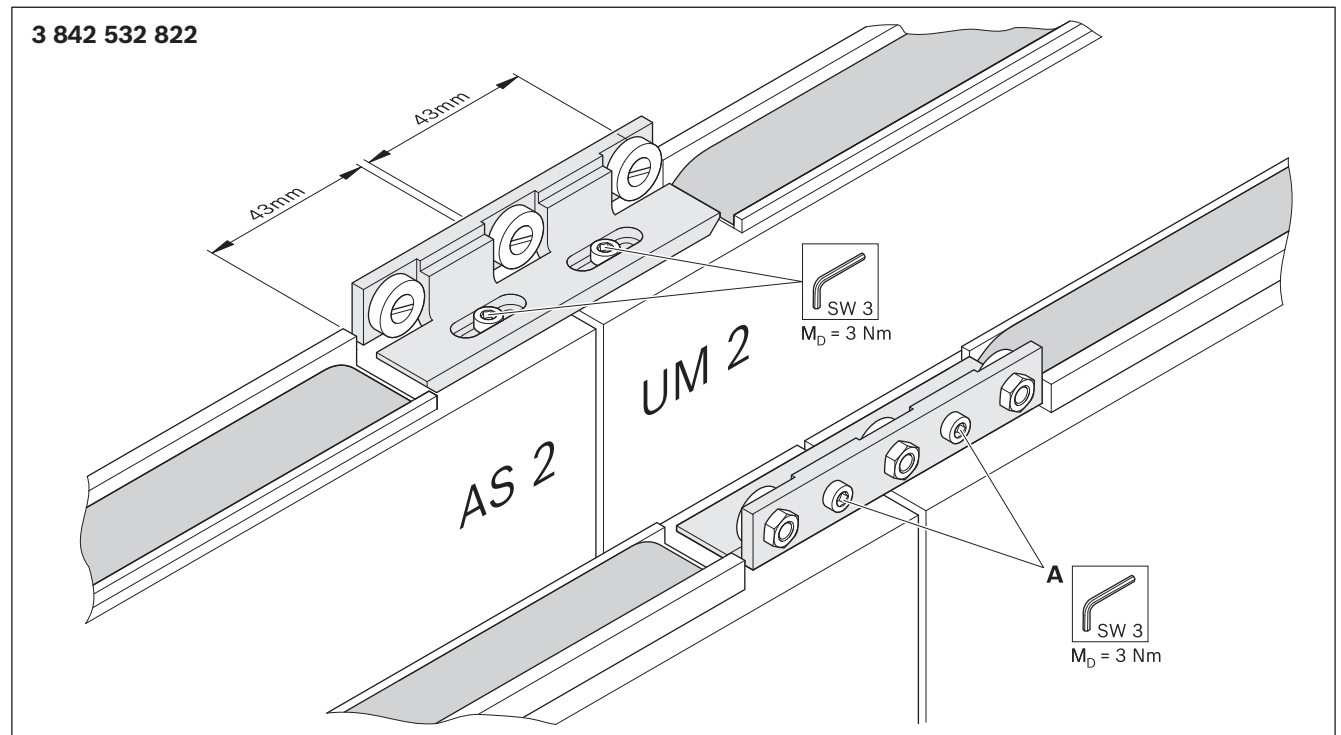

Montageanleitung • Assembly instructions • 安装说明书 • Instructions de montage
 Istruzioni per il montaggio • Instrucciones de montaje • Instruções de montagem



520210-01

- | | | |
|---|--|---|
| <ol style="list-style-type: none"> 1. Richten Sie die AS 2 und UM 2 in Höhe, Flucht und Waage, rechtwinklig und achsparallel zueinander aus. 2. Kürzen Sie die Gurtführungsprofile von AS 2 und UM 2. 3. Entfernen Sie Kerbnägel und die die abgetrennten Gurtführungsprofile. 4. Schneiden Sie Gewinde M5 in die Bohrungen der Kerbnägel. 5. Montieren Sie die Rollenbahnen. Die Gurte dürfen nicht daran streifen. 6. Setzen Sie einen Werkstückträger auf die Übergangsstelle zwischen AS 2 und UM 2. Lösen Sie die Schrauben „A“. Richten Sie die Rollenbahn am Werkstückträger aus, sodass alle Rollen anliegen. | <ol style="list-style-type: none"> 1. Align the AS 2 and UM 2 at the same height, level, at right angles, and parallel to the axis. 2. Shorten the belt guide profiles of the AS 2 and UM 2. 3. Remove the grooved pins and the detached belt guide profiles. 4. Cut M5 threads in the holes for the grooved pins. 5. Assemble the roller conveyors. The belts may not scrape on the conveyors. 6. Position a workpiece pallet at the transition point between the AS 2 and UM 2. Loosen the screws “A”. Align the roller conveyor with the workpiece pallet so that all rollers touch it. | <ol style="list-style-type: none"> 1. 对 AS 2 和 UM 2 进行高度、对齐和水平、直角性和轴平行性调整。 2. 截短 AS 2 和 UM 2 上的皮带导向型材。 3. 取下槽钉和切下的皮带导向型材。 4. 在槽钉的孔中切出 M 5 螺纹。 5. 安装滚子滚道。皮带不许刮碰到滚子滚道。 6. 将一个工件托盘放置在 AS 2 和 UM 2 之间的过渡位置上。松开螺栓“A”。相对工件托盘调整滚子滚道，使所有的滚子都接触到工件托盘上。 |
|---|--|---|

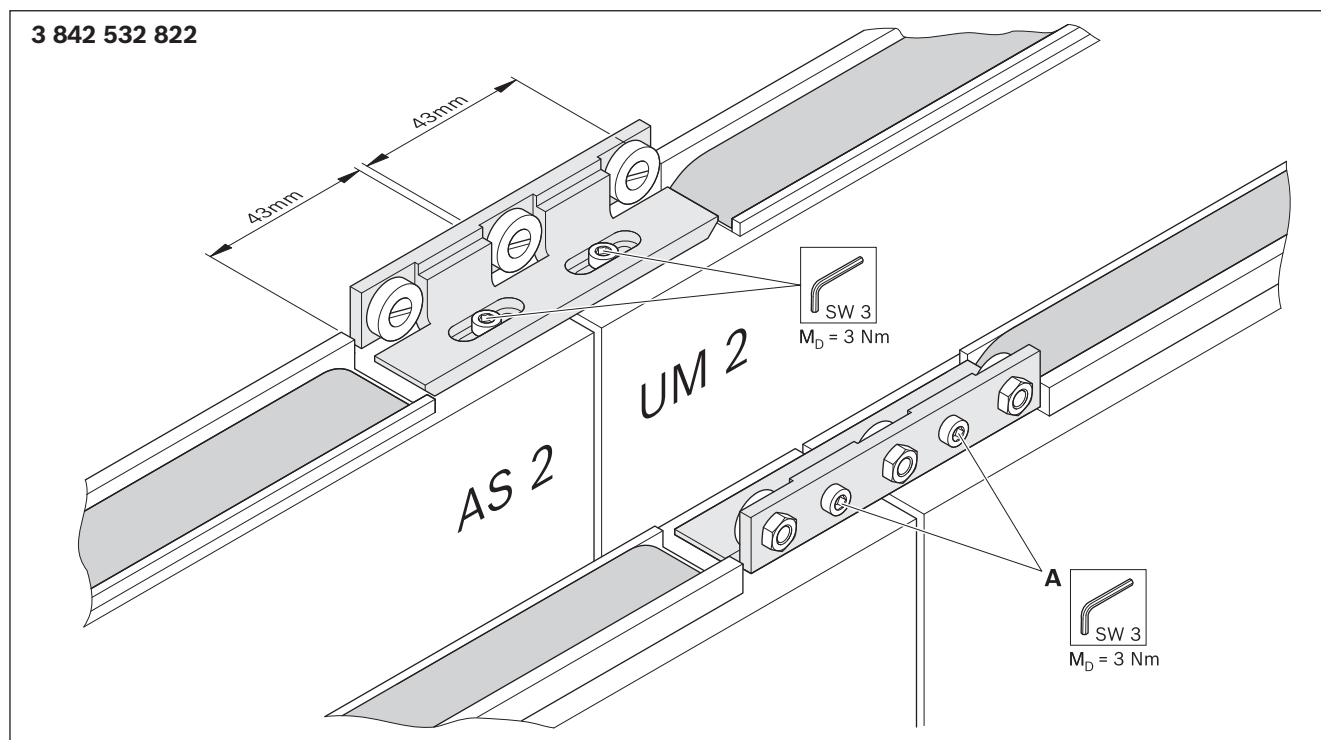

1. Aligned les AS 2 et UM 2 horizontalement et verticalement, à angle droit et parallèlement à l'axe.
2. Raccourcissez les profilés guide-courroie des AS 2 et UM 2.
3. Retirez les clous cannelés et les profilés guide-courroie raccourcis.
4. Taraudez les alésages des clous cannelés à l'aide du filetage M5.
5. Montez les transrouleurs à roulettes. Les courroies ne doivent y frotter.
6. Placez une palette porte-pièces entre l'AS 2 et l'UM 2 sur la passerelle. Desserrez les vis A. Alignez le transrouleur à roulettes par rapport à la palette porte-pièces, de sorte que toutes les roulettes soient en appui.

1. Orientare le unità AS 2 e UM 2 in altezza, rispettando l'allineamento orizzontale e verticale ad angolo retto e parallelo all'asse.
2. Accorciare i profilati di guida tappeto di AS 2 e UM 2.
3. Rimuovere i chiodi intagliati e i profilati di guida tappeto staccati.
4. Eseguire una filettatura M5 nei fori dei chiodi intagliati.
5. Montare i nastri a rulli. I tappeti non li devono sfiorare.
6. Inserire un pallet sul punto di passaggio tra AS 2 e UM 2. Allentare le viti "A". Orientare il nastro a rulli al pallet, in modo tale che tutti i rulli aderiscano in posizione.

1. Alinee la AS 2 y el UM 2 entre sí en altura, en ángulo recto y con paralelismo entre ejes, así como alineados y nivelados.
2. Acorte los perfiles de guía de correa de la AS 2 y el UM 2.
3. Retire los clavos entallados y los perfiles de guía de correa cortados.
4. Practique roscas M5 en los orificios de los clavos entallados.
5. Monte las vías de rodillos. Las correas no deben rozar con ellas.
6. Coloque un portapiezas en el punto de transferencia entre la AS 2 y el UM 2. Afloje los tornillos "A". Ajuste la vía de rodillos en el portapiezas de modo que todos los rodillos hagan contacto.

1. Oriente o AS 2 e UM 2 em altura, com alinhamento e nivelamento perfeitos em ângulo retangular e paralelamente ao eixo em relação um ao outro.
2. Encurte os perfis de guia de correa de AS 2 e UM 2.

3. Remova os pinos ranhurados e os perfis de guia de correa separados.
4. Corte as roscas M5 nas perfurações dos pinos ranhurados.
5. Monte os transportadores de rolos. As correias não podem tocar nestes.

6. Coloque um pallets porta-peças no ponto de transição entre AS 2 e UM 2. Solte os parafusos „A“. Oriente o transportador de rolos no pallets porta-peças de forma que todos os rolos pousem.