

Reibkupplung VarioFlow

Friction coupling

Accouplement à frictions

Innesto a frizione

Embrague de fricción

Acoplamento por atrito

3 842 532 975/2004-01

Replaces: –

DE+EN+FR+IT+ES+PT



Montageanleitung • Assembly instructions • Instructions de montage
Istruzioni per il montaggio • Instrucciones de montaje • Instruções de montagem

3 842 532 711 (VF65)

3 842 531 525 (VF90)

■ Einsatzbedingungen:

- Normklima nach DIN EN ISO 291.
- öl- und fettfreie Umgebung (störmedienfrei, trocken).

Kontrolle der Vorspannkraft:

- zyklisch nach je 4000 h (6 Monate) Dauerbetrieb.
- nach jeder Dauerbeanspruchung innerhalb der zulässigen Grenzen (☞ Tab 1).

Einstellbereich (☞ 6, Tab 2):

- Einstellkurven sind Mittelwerte, Abweichung einzelner Kupplungen sind möglich.
- anpassen an kundenspezifische Applikation ist zulässig.
- maximal zulässiges Einstellmoment der Kupplung:
M = 50 Nm
- maximal übertragbares Antriebsmoment der Kupplung:
M = 70 Nm

- Bei Auslieferung keine definierte Voreinstellung. Drehmoment muss kundenspezifisch eingestellt werden.

- Werkzeug 3 842 532 984 zum Einstellen des Drehmoments verwenden!

Richtwerte für Überlastung der Kupplung durch Dauerbeanspruchung

Tab.1

Überlastzeit t [min]*	Antriebsmoment M [Nm]	
	30	70
1	Kupplung nachstellbar	Kupplung nachstellbar
3	Kupplung nachstellbar	Überlastung!
6	Kupplung nachstellbar	Überlastung!
>10	Überlastung!	Überlastung!

* Ermittelt für Kettengeschwindigkeit v = 21 m/min.

Kupplung austauschen nach jeder Überlastung oder Verunreinigung durch Störmedien.

Überlastung:
Überlastzeit = "Durchrutschen" der Kupplung bei stehender Kette.

■ Operating conditions:

- Standard climate according to DIN EN ISO 291.
- Oil and grease-free environment (free of contaminants, dry).

Initial pretension check:

- Cyclically after every 4000 h (6 months) of continuous operation.
- After each cycle of continuous duty within permitted limits (☞ Tab 1).

Setting range (☞ 6, Tab 2):

- Set graphs are average values, single coupling deviations permitted.
- Adjustment to a customer-specific application is permitted.
- Maximum permitted setting torque of coupling:
M = 50 Nm
- Maximum transferred drive torque of coupling:
M = 70 Nm

- No defined default setting on delivery. Torque must be set by the customer.

- Use the tool 3 842 532 984 to set the torque!

Standard values for overloading of the coupling by continuous duty

Tab.1

Overload time t [min]*	Drive torque M [Nm]	
	30	70
1	Coupling adjustable	Coupling adjustable
3	Coupling adjustable	Overload!
6	Coupling adjustable	Overload!
>10	Overload!	Overload!

* Determined for chain speed v = 21 m/min.

Exchange the coupling after overload or contamination.

Overload:
Overload time = "slip through" of the coupling when chain is stationary.

Conditions d'utilisation :

- Atmosphère normale suivant DIN EN ISO 291.
- Environnement sans huile ni graisse (sans fluide parasite, sec).

Contrôle de la force de précharge :

- Cyclique toutes les 4000 h (6 mois) de fonctionnement continu.
- Après chaque sollicitation de fatigue dans les limites admissibles (☞ Tab 1).

Plage de réglage (☞ 6, Tab 2):

- Les courbes de réglage sont des valeurs moyennes. Des écarts sont possibles d'un accouplement à l'autre.
- Possibilité d'adaptation aux applications personnalisées.
- Couple de référence maximal de l'accouplement :
M = 50 Nm
- Couple d'entraînement transmissible maximal de l'accouplement :
M = 70 Nm

- Livré sans préréglage défini. Le couple d'entraînement doit être ajusté en fonction des besoins du client.
- Utiliser l'outil 3 842 532 984 pour le réglage du couple d'entraînement !

Valeurs de référence concernant la surcharge de l'accouplement en cas de sollicitation de fatigue

Tab.1

Überlastzeit t [min]*	Antriebsmoment M [Nm]	
	30	70
1	Accouplement ajustable	Accouplement ajustable
3	Accouplement ajustable	Surcharge !
6	Accouplement ajustable	Surcharge !
>10	Surcharge !	Surcharge !

* Déterminé pour une vitesse de chaîne v = 21 m/min.

Remplacer l'accouplement après chaque surcharge ou contact avec des fluides parasites.**Surcharge :**

Temps de surcharge = durée après laquelle l'accouplement « patine » lorsque la chaîne est immobilisée.

Condizioni di impiego:

- Condizioni ambientali a norma DIN EN ISO 291.
- Ambiente senza olii e grassi (senza elementi di disturbo ed asciutto).

Controllo della forza di serraggio

- Ciclico dopo ogni 4000 ore (6 mesi) di funzionamento continuo.
- Dopo ogni sollecitazione continua nei limiti consentiti (☞ Tab 1).

Ambito regolabile (☞ 6, Tab 2):

- Le curve regolabili sono valori medi, sono possibili deviazioni di singoli innesti.
- E consentito l'adattamento ad applicazioni specifiche del cliente.
- Coppia di regolazione dell'innesto max. consentita:
M = 50 Nm
- Coppia d'azionamento dell'innesto max. trasferibile:
M = 70 Nm

- Al momento della consegna non ci sono impostazioni definite. La coppia deve essere impostata dal cliente.
- Per l'impostazione della coppia utilizzare l'utensile 3 842 532 984!

Valori indicativi per il sovraccarico dell'innesto attraverso sollecitazione continua

Tab.1

Tempo di sovraccarico t [min]*	Coppia d'azionamento M [Nm]	
	30	70
1	Innesto regolabile	Innesto regolabile
3	Innesto regolabile	Sovraccarico !
6	Innesto regolabile	Sovraccarico !
>10	Sovraccarico !	Sovraccarico !

* Determina la velocità della catena v = 21 m/min.

Sostituire l'innesto dopo ogni sovraccarico o contaminazione dovuta a elementi di disturbo.**Sovraccarico:**

Tempo di sovraccarico = "Slittamento" dell'innesto in stato di riposo della catena.

Condiciones de utilización:

- Condiciones ambientales según la norma DIN EN ISO 291
- Ambiente libre de aceites y grasas (sin elementos perturbadores, seco).

Control de la fuerza de pretensado:

- Cíclicamente después de cada 4000 h (6 meses) de funcionamiento continuo.
- Después de cada exigencia continua dentro de los límites aceptables (☞ Tab 1).

Zona de ajuste (☞ 6, Tab 2):

- Las curvas de ajuste son valores medios, se pueden dar desviaciones de embragues individuales.
- Está permitido el ajuste a aplicaciones específicas para el cliente.
- Máx. momento de ajuste del embrague permitido:
M = 50 Nm
- Máx. momento de accionamiento del embrague transferible:
M = 70 Nm

- No hay ningún reglaje previo para la entrega. El par de apriete se debe ajustar según las especificaciones del cliente.

- ¡Utilizar la herramienta 3 842 532 984 para ajustar el par de apriete!

Valores indicativos para la sobrecarga del embrague por exigencia continua

Tab.1

Tiempo de sobrecarga t [min]*	Momento de accionamiento M [Nm]	
	30	70
1	Embrague regulable	Embrague regulable
3	Embrague regulable	¡Sobrecarga!
6	Embrague regulable	¡Sobrecarga!
>10	¡Sobrecarga!	¡Sobrecarga!

* Determinado para una velocidad de cadena v = 21 m/min.

Cambiar el embrague después de cada sobrecarga o impureza a través de elementos perturbadores.

Sobrecarga:

Tiempo de sobrecarga = el embrague "patina" estando la cadena parada.

Condições de uso:

- Clima padrão segundo a norma DIN EN ISO 291.
- Ambiente livre de óleo e gordura (seco e livre de produtos que interfiram)

Controle da força de tensão prévia:

- Cíclico, após cada 4000 horas de funcionamento contínuo (6 meses)
- Após cada exigência de uso contínuo dentro dos limites permitidos (☞ Tab 1).

Âmbito de ajuste (☞ 6, Tab 2):

- As curvas de ajuste são valores médios, é possível haver desvios em determinados acoplamentos.
- É permitido adaptar à aplicação específica do cliente.
- Momento de ajuste máximo permitido para o acoplamento:
M = 50 Nm
- Momento de acionamento transmissível máximo permitido para o acoplamento:
M = 70 Nm

- Nenhum ajuste prévio definido na entrega. O momento de torque tem que ser ajustado especificamente para o cliente.

- Usar a ferramenta 3 842 532 984 para ajustar o momento de torque!

Parâmetros para a sobrecarga do acoplamento através de funcionamento contínuo

Tab.1

Tempo de sobrecarga t [min]*	Momento de acionamiento M [Nm]	
	30	70
1	acoplamento reajustável	acoplamento reajustável
3	acoplamento reajustável	Sobregarga!
6	acoplamento reajustável	Sobregarga!
>10	Sobregarga!	Sobregarga!

* Calculado para uma velocidade de corrente v = 21 m/min.

Trocar o acoplamento após cada sobrecarga ou quando estiver sujo com produtos que interfiram no desempenho.

Sobregarga:

Tempo de sobrecarga = "scorregamento" do acoplamento com a corrente parada.

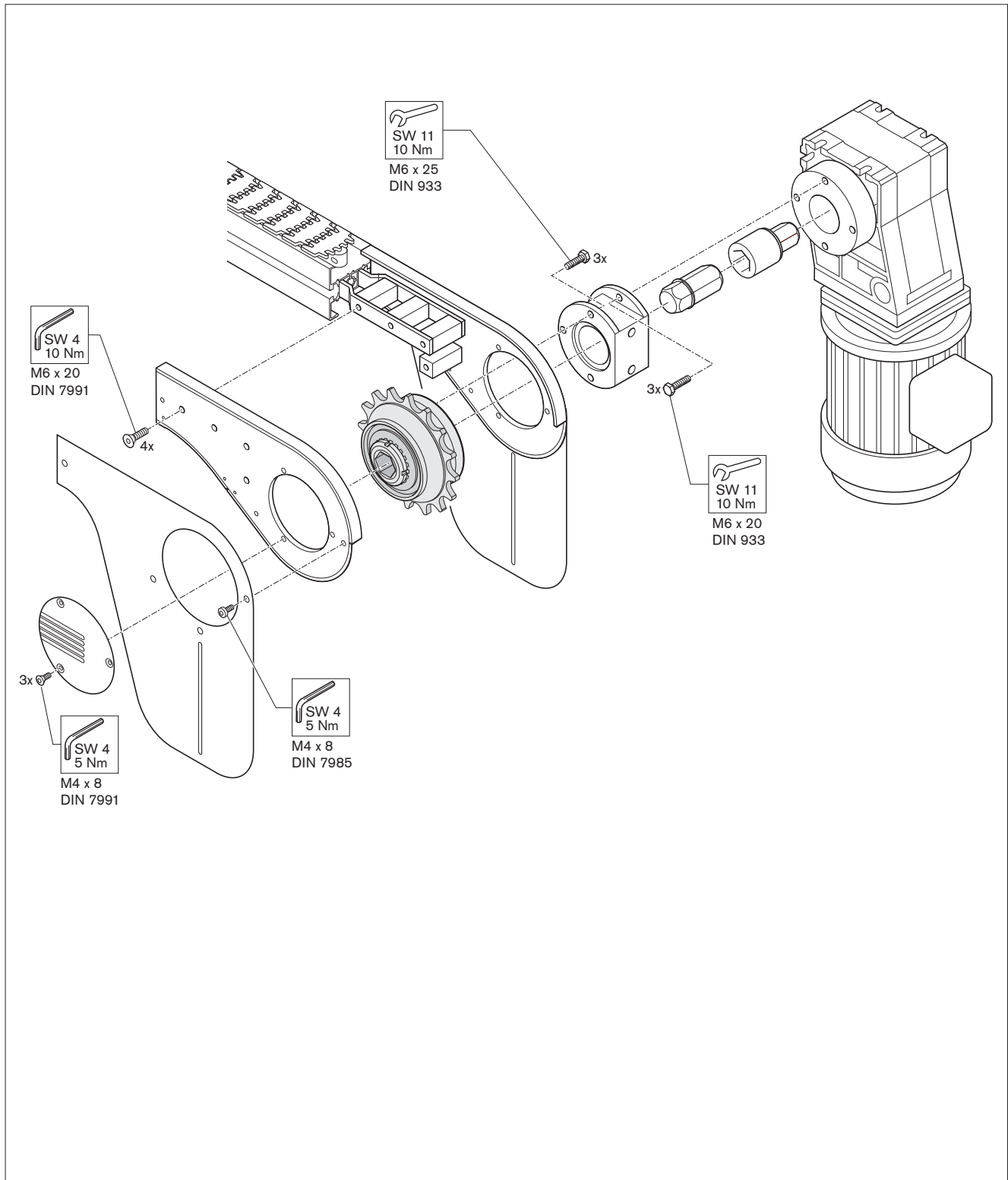

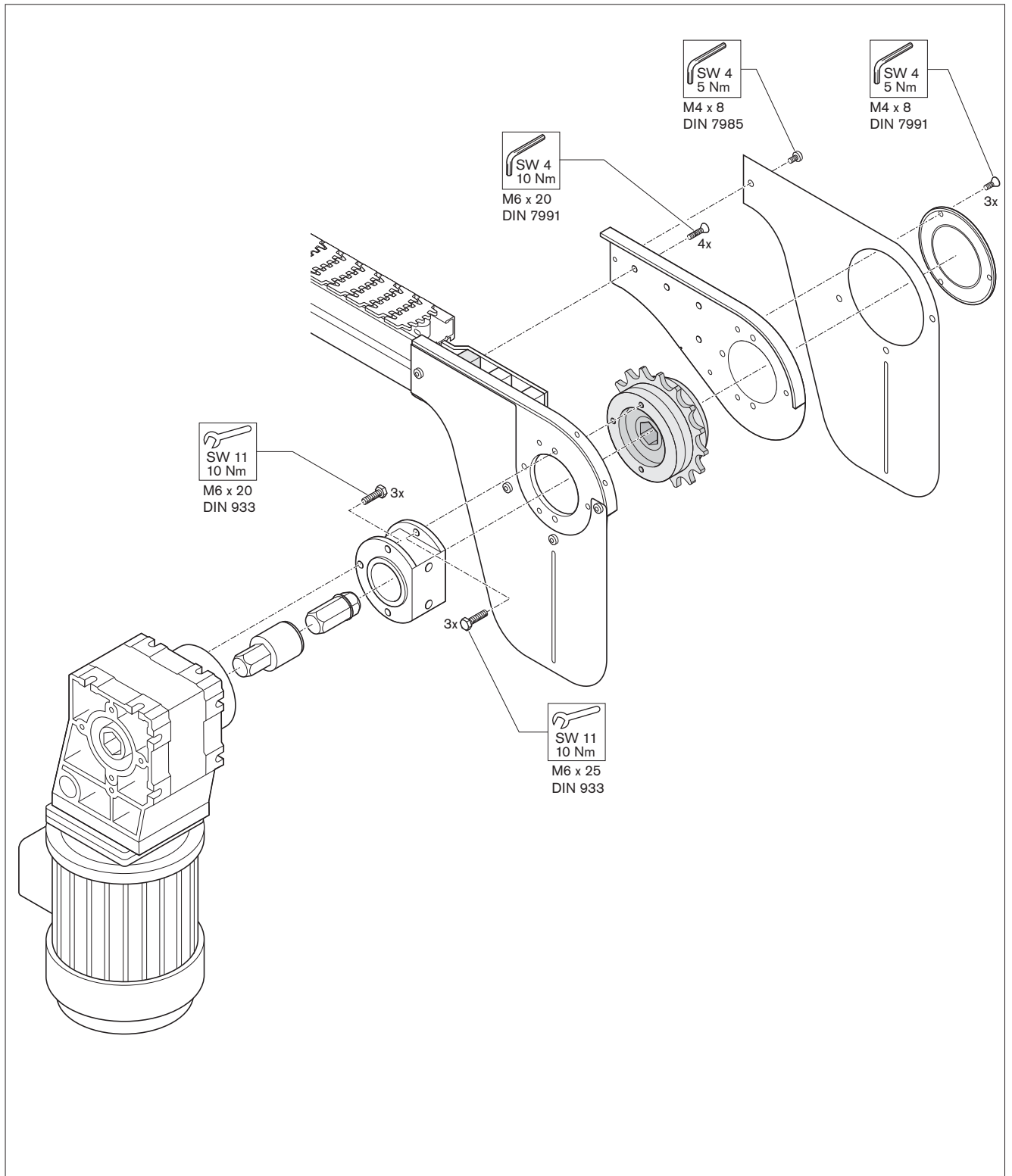

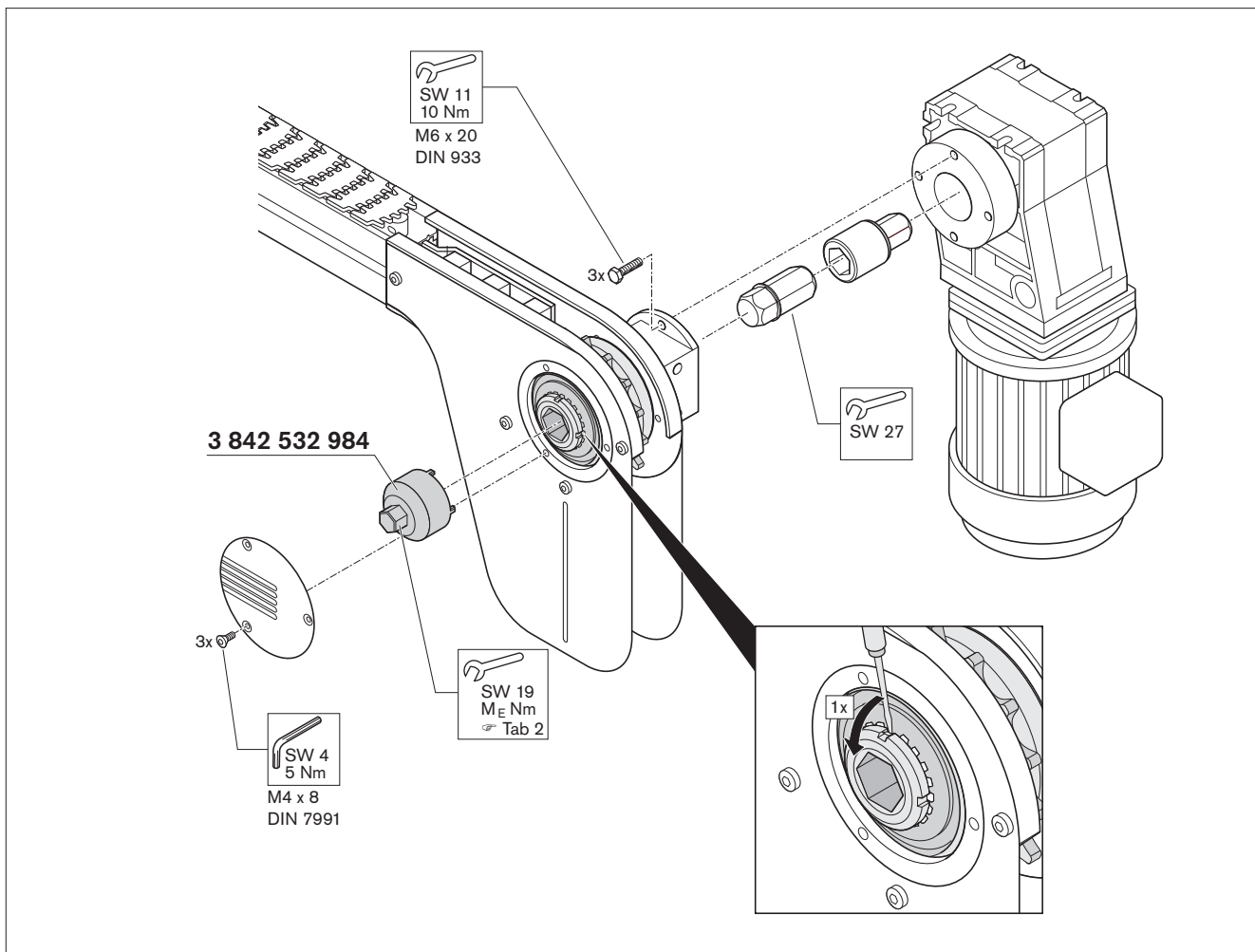

532975-03

表 2

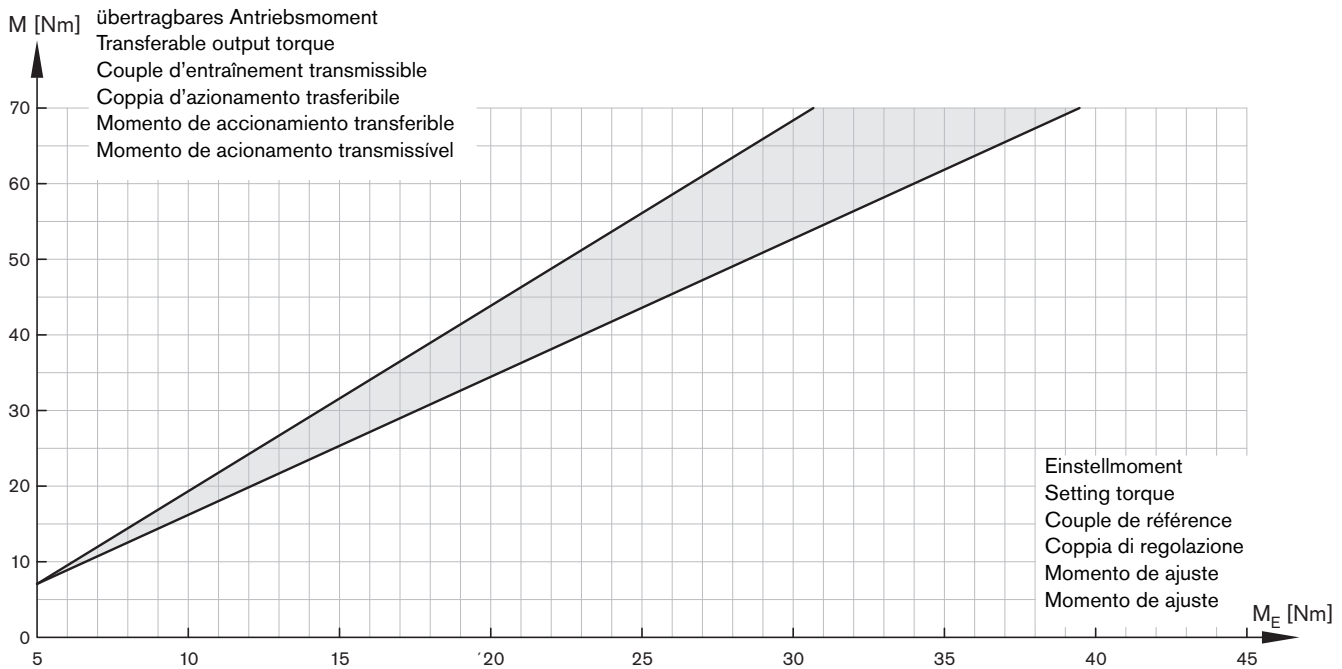

532975-04