

rexroth

A Bosch Company

Arbeitsplatz nach Kundenwunsch
Custom workstations
Le poste de travail sur demande du client
Posto di lavoro secondo i desideri del cliente
Puesto de trabajo según los deseos del cliente
Posto de trabalho sob encomenda

3 842 564 747/2021-08

Replaces: –

DE+EN+FR+IT+ES+PT



3842564747

Montageanleitung • Assembly instructions • Instructions de montage
Istruzioni per il montaggio • Instrucciones de montaje • Instruções de montagem

3 842 998 110

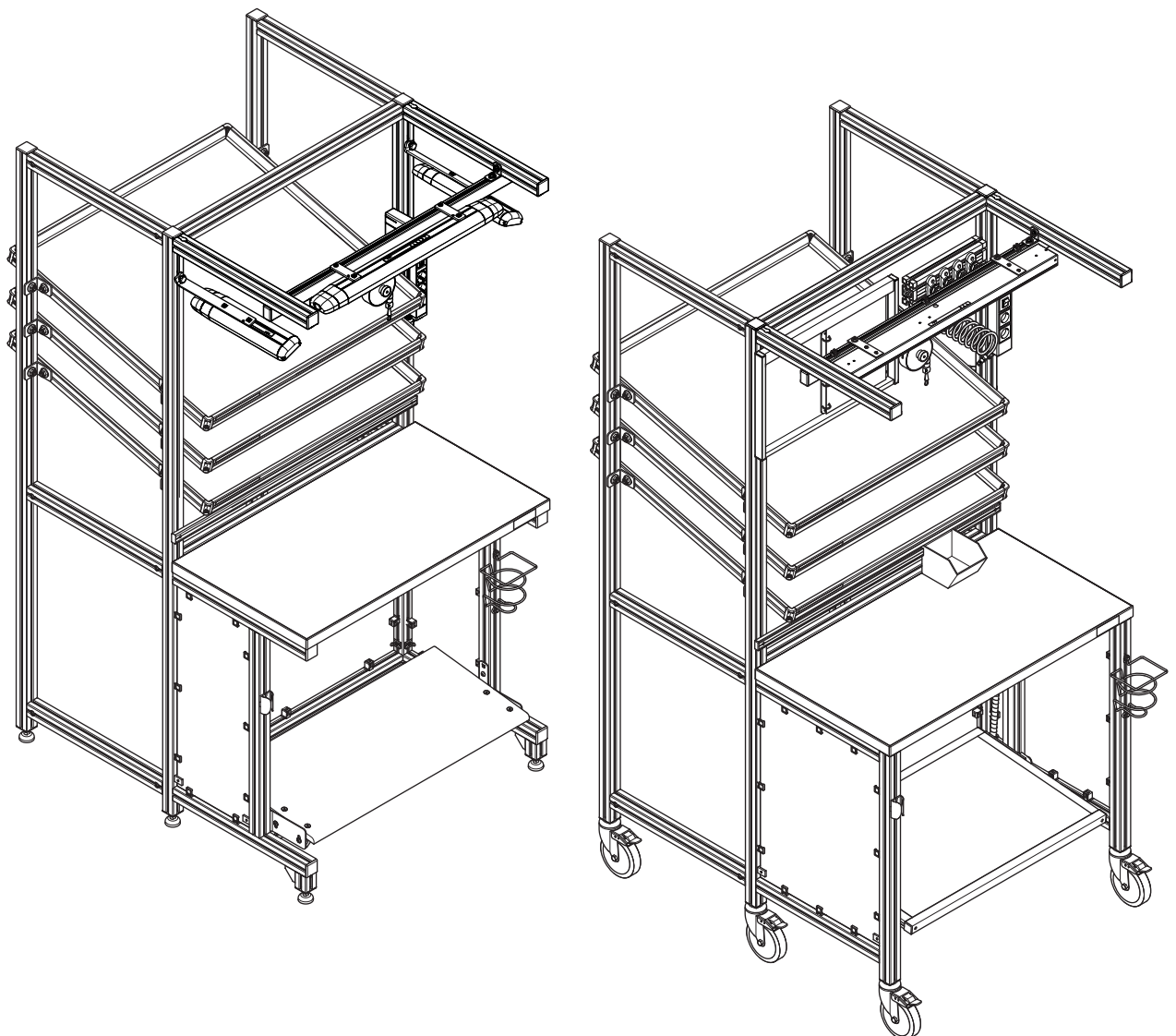

Sicherheitshinweise Safety instructions Conseils de sécurité

DE

Die bestimmungsgemäße Verwendung des Arbeitsplatzes nach Kundenwunsch ist das manuelle Werken an einem Arbeitsplatz mit Teilebereitstellung.

Den Arbeitsplatz vor dem Beladen eben und senkrecht ausrichten und, falls erforderlich, gegen Umkippen sichern.

Die zulässigen Lasten sowie die Grenzlagen der Lasten (☞ 4, 5, 6, 7). Die Lasten sind statisch.

Die Wirklinien des Schwerpunkt-Vektoren „SLA“ (Materialebenen mit Lasten) und „SLT“ (Belastung Tisch) müssen innerhalb der Grenzflächen „AS“ und „TS“ (☞ 4, 5, 6, 7) liegen, wir empfehlen die jeweilige Mitte.

Die Materialebenen gleichmäßig belasten; die max. zulässige Last auf einer Materialebene ist eine Flächenlast und darf nicht als Punktlast auftreten.

Beladung gleichmäßig auf alle Materialebenen verteilen, um Kopflastigkeit zu vermeiden.

Stand- und Kippsicherheit des Arbeitsplatzes sicherstellen, entsprechend den nationalen Vorschriften (für Deutschland gilt u. a. die BG-Vorschrift BGR 234, Richtlinien für Lagereinrichtungen und Geräte).

Bei der Auslegung dynamische Belastungen als Störkräfte berücksichtigen, zum Beispiel:

- hartes Aufsetzen eines beladenen Behälters auf eine Materialebene,
- schnelles Auffahren eines Behälters gegen den Endanschlag der Materialebene.

Einen beladenen Arbeitsplatz mit Rollen nicht verfahren!

Einen unbeladenen Arbeitsplatz mit Rollen nicht auf Gefällstrecken, Schrägen, über Absätze oder über Bodenfugen verfahren.

Die angegebenen Tragfähigkeiten sind Maximalwerte, ideale Einsatzbedingungen vorausgesetzt:

- handgeführte Schrittgeschwindigkeit während des Verschiebens
- glatte, ebene Fahrbahn

Den Arbeitsplatz nicht besteigen oder als Gerüst verwenden!

EN

The custom workplace is intended for manual work at a workstation with parts supply.

Align the workstation level and vertically before loading and, if necessary, secure against toppling over.

For the permissible loads, as well as the load limit positions, (☞ 4, 5, 6, 7).

The loads are static.

The lines of action of the gravity vectors “SLA” (loaded material shelves) and “SLT” (loaded table) must be within the “AS” and “TS” limit areas (☞ 4, 5, 6, 7), we recommend that they should be in the middle of each one.

Evenly load the material shelves; the max. material shelf load is a surface load and may not occur as lumped load.

Avoid top-heaviness by evenly distributing the load over all material shelves.

Check the stability and steadiness of the workstation according to the national regulations (the BG regulation BGR 234, Guidelines for storage applications and tools, is applicable for Germany).

During layout, regard dynamic loads as interfering forces, for example:

- a loaded container set down forcefully on a material shelf,
- quick impact of a container against the material shelf's end stop.

Loaded workstations with casters may not be moved!

Workstations with casters which are not loaded may not be moved over inclined sections, runs, landings, or floor joints.

The specified load capacities represent maximum values, based on ideal operating conditions:

- Manually guided walking speed when moving flow racks, material shuttles or workstations
- Smooth, level track

Do not climb on the workstation or use it as scaffolding!

FR

L'utilisation conforme du poste de travail sur demande du client est prévue pour le travail manuel à un poste de travail avec mise à disposition des pièces.

Avant de le charger, aligner le poste de travail à plat et verticalement et, le cas échéant, le fixer pour l'empêcher de basculer.

Charges admissibles et positions limites des charges voir (☞ 4, 5, 6, 7). Les charges sont statiques.

Les lignes effectives du vecteur de gravité « SLA » (niveaux de matériaux chargés) et « SLT » (table chargée) doivent se situer à l'intérieur des domaines limites « AS » et « TS » (☞ 4, 5, 6, 7), nous conseillons le milieu.

Charger les niveaux de matériaux de manière homogène ; la charge max. autorisée des niveaux de matériaux est une charge superficielle et ne peut pas servir de charge ponctuelle.

Répartir la charge de manière homogène sur tous les niveaux de matériaux, afin d'éviter une tendance à piquer.

Assurer la stabilité au renversement et déversement du poste de travail conformément aux réglementations nationales (pour l'Allemagne est valable, entre autre la norme BGR 234, directives pour les installations et instruments de stockage).

Lors de la conception, considérer les charges dynamiques comme forces parasites, par exemple :

- dépôt brutal d'un bac chargé sur un niveau de matériaux,
- pousée rapide d'un bac contre la butée terminale du niveau de matériaux.

Ne pas déplacer un poste de travail à roulettes chargé !

Ne pas déplacer un poste de travail à roulettes non chargé sur des pentes, des paliers ou sur des joints du sol.

Les capacités de charge indiquées sont des valeurs maximales supposant des conditions d'utilisation idéales :

- Vitesse pas à pas manuelle pendant le décalage
- Voie de transport lisse et plane

Ne pas monter sur le poste de travail ni l'utiliser comme échafaudage !

Avvertenze di sicurezza Indicaciones de seguridad Instruções de segurança

IT

Il posto di lavoro secondo i desideri del cliente è concepito per la lavorazione manuale in una postazione di lavoro con messa a disposizione dei pezzi.

Prima di caricare il posto di lavoro, allinearne in piano ed in verticale e, se necessario, fissarlo per evitare che si ribalti.

Per informazioni sui carichi consentiti e sulle relative posizioni limite vedere  4, 5, 6, 7. I carichi sono statici.

La linea di potenza del vettore baricentro "SL_A" (piani per il flusso del materiale con carichi) e "SL_T" (carico banco) deve giacere sulle superfici limite "AS" e "TS" ( 4, 5, 6, 7); consigliamo il rispettivo centro.

Caricare i piani per il flusso di materiale ripartendo il peso in modo uniforme; il carico massimo consentito su un piano per il flusso di materiale è un carico per unità di superficie e non deve essere un carico concentrato.

Ripartire il carico in maniera uniforme su tutti i piani per il flusso di materiale, in modo da evitare che il carico si concentri sulla parte superiore.

Garantire che il posto di lavoro sia stabile e non rischi di ribaltarsi, nel rispetto delle norme nazionali vigenti (per la Germania vale per esempio tra l'altro la norma BGR 234, direttive per i dispositivi e gli apparecchi di magazzino).

Durante la progettazione tenere conto dei carichi dinamici come forze di disturbo, per esempio:

- appoggio violento di un contenitore carico su un piano per il flusso di materiale,
- impatto veloce di un contenitore contro l'arresto di finecorsa del piano per il flusso di materiale.

Un posto di lavoro carico con ruote non deve essere spinto!

Un posto di lavoro con ruote non carico non deve essere spinto su tratti in pendenza, smussature, gradini o punti di giunzione del pavimento.

Le capacità portanti indicate sono valori massimi, premesse le condizioni di impiego ideali:

- Andatura a passo d'uomo manuale durante lo spostamento
- Corsia liscia e piana

Non salire sopra il posto di lavoro e non utilizzarlo come impalcatura!

ES

El puesto de trabajo según los deseos del cliente está concebido para el trabajo manual en un puesto de trabajo con disposición de piezas.

Antes de cargar el puesto de trabajo, colocarlo en plano y en vertical y, si fuera necesario, asegurarlo para evitar que se volquee.

Las cargas admisibles, así como las posiciones límite de las cargas  4, 5, 6, 7. Las cargas son estáticas.

Las líneas efectivas del vector principal "SL_A" (placas de apoyo para materiales con cargas) y "SL_T" (carga de la mesa) deben encontrarse dentro de las superficies límite "AS" y "TS" ( 4, 5, 6, 7); le aconsejamos el respectivo centro.

Cargar las placas de apoyo para materiales repartiendo el peso uniformemente; la carga máxima permitida en una placa de apoyo se refiere a una carga por unidad de superficie y no debe ser una carga concentrada. Distribuir la carga uniformemente por todas las placas de apoyo para materiales a fin de evitar pesadez de nariz.

Asegurarse de que el puesto de trabajo esté estable y no haya riesgo de volcarse, según las normas nacionales (para Alemania es válida, entre otras, la norma BGR 234, directivas para instalaciones y aparatos de almacenamiento).

Durante la proyección se debe tener en cuenta que las cargas dinámicas pueden actuar como fuerzas de interferencia, p. ej.:

- al colocar con brusquedad un recipiente cargado sobre la placa de apoyo para materiales,
- al chocar con velocidad contra el tope de la placa de apoyo para materiales.

¡No desplazar un puesto de trabajo con ruedas cargado!

Un puesto de trabajo con ruedas cargado no debe proceder sobre planos inclinados, escalones o juntas del suelo.

Las capacidades de carga indicadas son valores máximos, suponiendo condiciones de utilización ideales:

- Velocidad de paso guiada con la mano durante el desplazamiento
- Vía lisa y llana

¡No subir por el puesto de trabajo o utilizarlo como andamio!

PT

O posto de trabalho sob encomenda é destinado ao trabalho manual em um posto de trabalho com disponibilização de peças.

Antes de carregar o posto de trabalho, alinhe-o nos sentidos horizontal e vertical e, se necessário, proteja-o contra tombamento.

As cargas permitidas, assim como os limites das cargas  4, 5, 6, 7. As cargas são estáticas.

As linhas efetivas do vetor do centro de gravidade "SL_A" (níveis de materiais com carga) e "SL_T" (carga da mesa) têm de estar situadas dentro das áreas-limite "AS" e "TS" ( 4, 5, 6, 7), recomendamos o meio em cada caso.

Distribua o peso por igual nos níveis de material; a carga máxima permitida em um nível de material é uma carga de superfície, não devendo concentrar-se em um só ponto.

Distribua a carga por igual nos níveis de material para evitar sobrecarga na parte superior.

Verifique se o posto de trabalho tem estabilidade e não oferece risco de tombamento conforme os regulamentos nacionais (na Alemanha aplicam-se, entre outras, as Instruções BGR 234, Diretrizes para Instalações e Aparelhos de Armazenamento).

Na instalação, considere a ocorrência de cargas dinâmicas como forças que podem interferir, por exemplo:

- colocação de um recipiente cheio com força sobre um nível de material,
- golpe com velocidade contra o batente final do nível de material.

Não mova um posto de trabalho com rodízios quando estiver carregado!

Não mova um posto de trabalho com rodízios, quando não estiver carregado, por áreas em declive, inclinações, sobre degraus ou fendas do chão.

As capacidades de carga indicadas são valores máximos, considerando condições de uso ideais:

- Velocidade passo a passo conduzida manualmente durante o deslocamento
- Via de transporte plana, lisa
- Não suba na estante e não a utilize como andaime!

PK = K
FU = GF

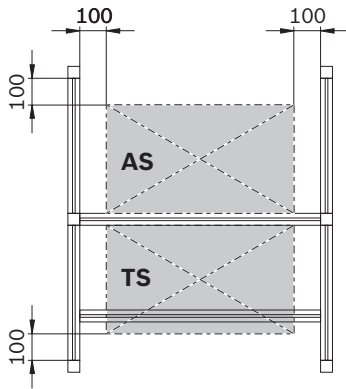
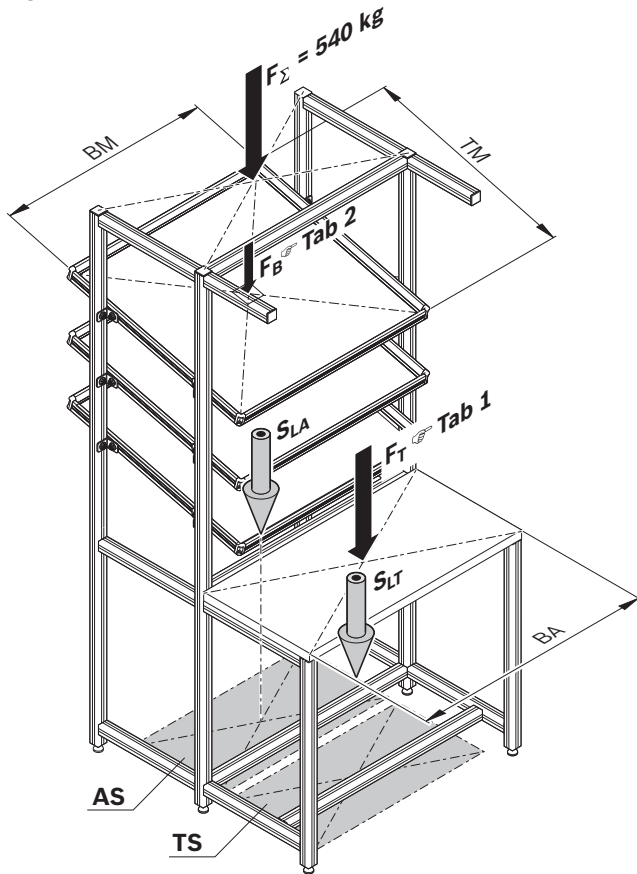

557 536-07

Tab 1

	BA (mm)	FU	F _T (N)	F _T (N)	F _T (N)	F _T (N)
	< 1500	GF	2000	4000	2000	4000
	> 1500	GF	1500	2000	1500	2000

Tab 2	TM (mm)	1220	1220	840	765	1000	1000	840	765
	BM (mm)	1480	840	1480	840	1000	840	1000	840
M = 1	F _B (N)	700	700	700	1000				
M = 2, 3	F _B (N)					250	280	280	360

DE

- S_{LA} Gesamtmasse der Materialebenen + Beladung der Materialebenen (Schwerpunktvektor)
- S_{LT} Gesamtmasse der Beladung Arbeitstisch (Schwerpunktvektor)
- AS Zulässige Lage für die Wirklinie des Schwerpunktvektors S_{LA}
- TS Zulässige Lage für die Wirklinie des Schwerpunktvektors S_{LT}
- GF Gelenkfuß
- LR Lenkrollen
- M Material der Materialebenen
 - 1 = Alu
 - 2 = PP
 - 3 = ESD (SB)

EN

- S_{LA} Total mass of the material shelves + material shelves load (gravity vector)
- S_{LT} Total mass of the work table load (gravity vector)
- AS Permissible position for the line of action for the gravity vector S_{LA}
- TS Permissible position for the line of action for the gravity vector S_{LT}
- GF Leveling foot
- LR Caster wheels
- M Material shelf material:
 - 1 = Alu
 - 2 = PP
 - 3 = ESD (SB)

FR

- S_{LA} Masse totale des niveaux de matériaux + charge des niveaux de matériaux (vecteur de gravité)
- S_{LT} Masse totale de la charge de la table de travail (vecteur de gravité)
- AS Position admissible pour la ligne effective du vecteur de gravité S_{LA}
- TS Position admissible pour la ligne effective du vecteur de gravité S_{LT}
- GF Pied articulé
- LR Pied de roulettes
- M Matériau du niveau de matériaux :
 - 1 = Alu
 - 2 = PP
 - 3 = ESD (SB)

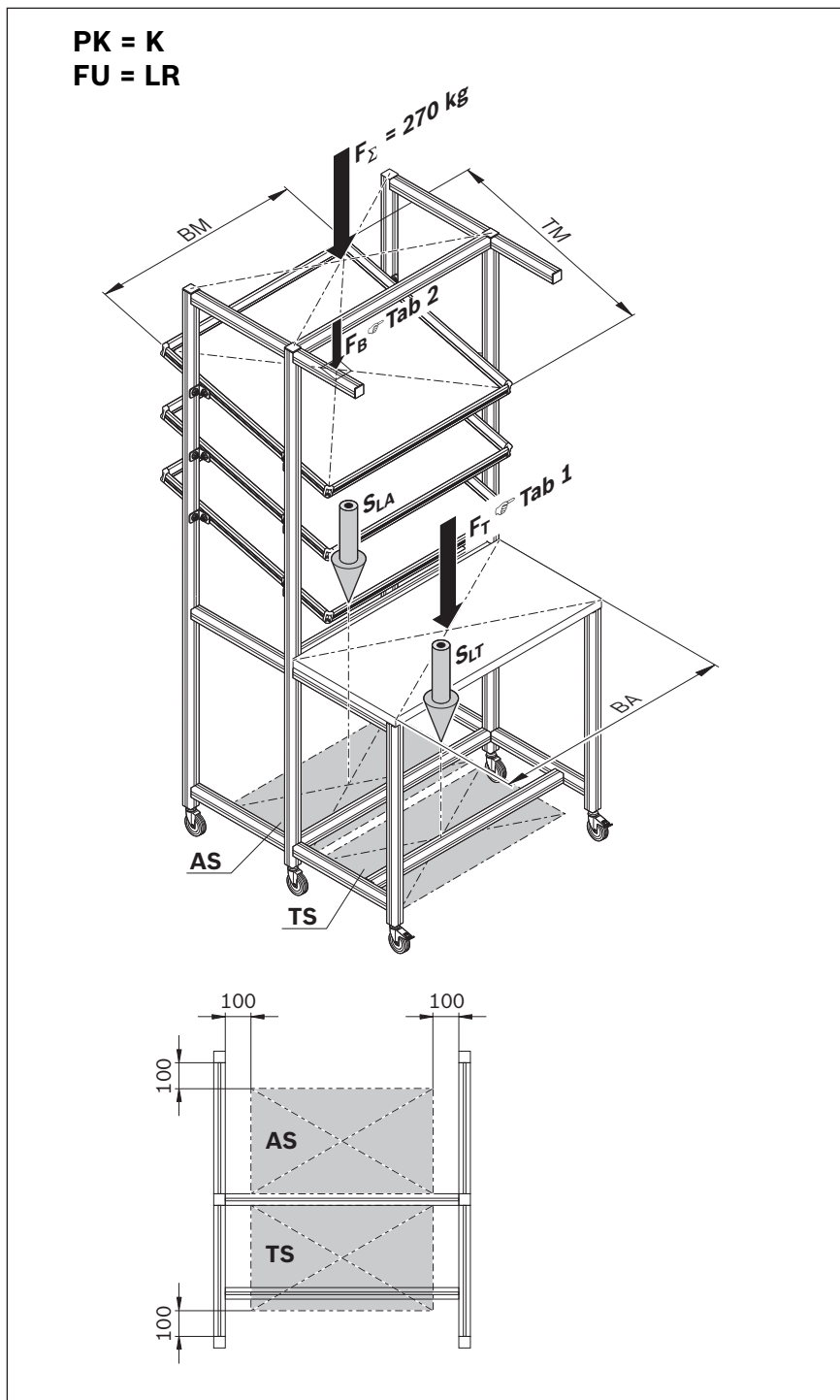

IT

- S_{LA} Massa totale dei piani per il flusso di materiale + carico dei piani per il flusso del materiale (vettore baricentro)
- S_{LT} Massa totale del carico del banco di lavoro (vettore baricentro)
- AS Posizione consentita per la linea di potenza del vettore baricentro S_{LA}
- TS Posizione consentita per la linea di potenza del vettore baricentro S_{LT}
- GF Piede regolabile
- LR Ruote orientabili
- M Materiale del piano per il flusso di materiale:
 - 1 = Alu
 - 2 = PP
 - 3 = ESD (SB)

ES

- S_{LA} Masa total de las placas de apoyo para materiales + carga de las placas de apoyo para materiales (vector principal)
- S_{LT} Masa total de la carga de la mesa de trabajo (vector principal)
- AS Posición admisible de la línea efectiva del vector principal S_{LA}
- TS Posición admisible de la línea efectiva del vector principal S_{LT}
- GF Pata articulada
- LR Rodillo
- M Material de las placas de apoyo para materiales:
 - 1 = Alu
 - 2 = PP
 - 3 = ESD (SB)

PT

- S_{LA} Massa total dos níveis de material + carga dos níveis de material (vetor do centro de gravidade)
- S_{LT} Massa total da carga da mesa de trabalho (vetor do centro de gravidade)
- AS Posição permitida da linha efetiva do vetor do centro de gravidade S_{LA}
- TS Posição permitida da linha efetiva do vetor do centro de gravidade S_{LT}
- GF Pé articulado
- LR Rodízio articulado
- M Material dos níveis de material:
 - 1 = Alu
 - 2 = PP
 - 3 = ESD (SB)

Tab 1

	BA (mm)	FU	F _T (N)	F _T (N)	F _T (N)	F _T (N)
	< 1500	LR	2000	2400	2000	3000
	> 1500	LR	1500	2000	1500	2000

Tab 2

Tab 2	TM (mm)	1220	1220	840	765	1000	1000	840	765
	BM (mm)	1480	840	1480	840	1000	840	1000	840
M = 1	F _B (N)	700	700	700	1000				
M = 2, 3	F _B (N)					250	280	280	360

PK = Pu
FU = GF

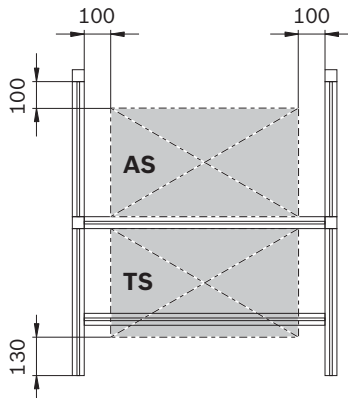
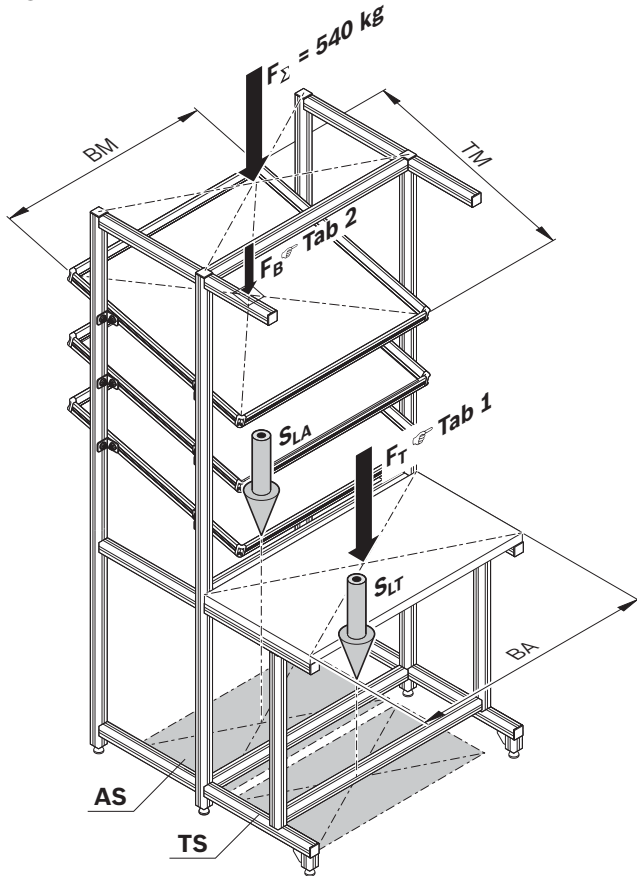

557 536-04

DE

- S_{LA} Gesamtmasse der Materialebenen + Beladung der Materialebenen (Schwerpunktvektor)
- S_{LT} Gesamtmasse der Beladung Arbeitstisch (Schwerpunktvektor)
- AS Zulässige Lage für die Wirklinie des Schwerpunktvektors S_{LA}
- TS Zulässige Lage für die Wirklinie des Schwerpunktvektors S_{LT}
- GF Gelenkfuß
- LR Lenkrollen
- M Material der Materialebenen
1 = Alu
2 = PP
3 = ESD (SB)

EN

- S_{LA} Total mass of the material shelves + material shelves load (gravity vector)
- S_{LT} Total mass of the work table load (gravity vector)
- AS Permissible position for the line of action for the gravity vector S_{LA}
- TS Permissible position for the line of action for the gravity vector S_{LT}
- GF Leveling foot
- LR Caster wheels
- M Material shelf material:
1 = Alu
2 = PP
3 = ESD (SB)

FR

- S_{LA} Masse totale des niveaux de matériaux + charge des niveaux de matériaux (vecteur de gravité)
- S_{LT} Masse totale de la charge de la table de travail (vecteur de gravité)
- AS Position admissible pour la ligne effective du vecteur de gravité S_{LA}
- TS Position admissible pour la ligne effective du vecteur de gravité S_{LT}
- GF Pied articulé
- LR Pied de roulettes
- M Matériau du niveau de matériaux :
1 = Alu
2 = PP
3 = ESD (SB)

Tab 1



	BA (mm)	FU	F _T (N)	F _T (N)	F _T (N)	F _T (N)
	< 1500	GF	2000	4000	2000	4000
	> 1500	GF	1500	2000	1500	2000

Tab 2

	TM (mm)	1220	1220	840	765	1000	1000	840	765
	BM (mm)	1480	840	1480	840	1000	840	1000	840
M = 1	F _B (N)	700	700	700	1000				
M = 2, 3	F _B (N)					250	280	280	360

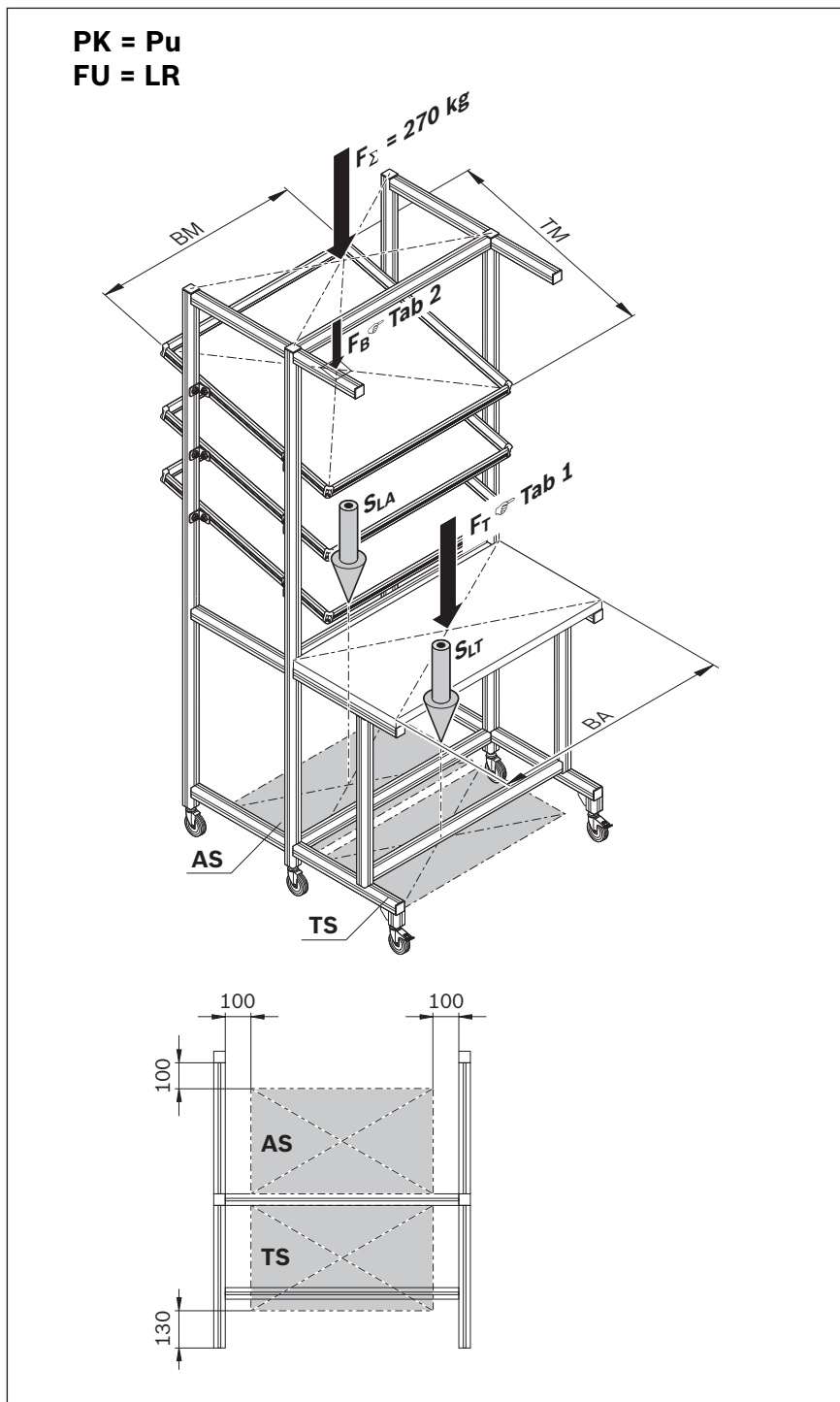

IT

- S_{LA} Massa totale dei piani per il flusso di materiale + carico dei piani per il flusso del materiale (vettore baricentro)
- S_{LT} Massa totale del carico del banco di lavoro (vettore baricentro)
- AS Posizione consentita per la linea di potenza del vettore baricentro S_{LA}
- TS Posizione consentita per la linea di potenza del vettore baricentro S_{LT}
- GF Piede regolabile
- LR Ruote orientabili
- M Materiale del piano per il flusso di materiale:
 - 1 = Alu
 - 2 = PP
 - 3 = ESD (SB)

ES

- S_{LA} Masa total de las placas de apoyo para materiales + carga de las placas de apoyo para materiales (vector principal)
- S_{LT} Masa total de la carga de la mesa de trabajo (vector principal)
- AS Posición admisible de la línea efectiva del vector principal S_{LA}
- TS Posición admisible de la línea efectiva del vector principal S_{LT}
- GF Pata articulada
- LR Rodillo
- M Material de las placas de apoyo para materiales:
 - 1 = Alu
 - 2 = PP
 - 3 = ESD (SB)

PT

- S_{LA} Massa total dos níveis de material + carga dos níveis de material (vetor do centro de gravidade)
- S_{LT} Massa total da carga da mesa de trabalho (vetor do centro de gravidade)
- AS Posição permitida da linha efetiva do vetor do centro de gravidade S_{LA}
- TS Posição permitida da linha efetiva do vetor do centro de gravidade S_{LT}
- GF Pé articulado
- LR Rodízio articulado
- M Material dos níveis de material:
 - 1 = Alu
 - 2 = PP
 - 3 = ESD (SB)

Tab 1

	BA (mm)	FU	F _T (N)	F _T (N)	F _T (N)	F _T (N)
	< 1500	LR	2000	2400	2000	3000
	> 1500	LR	1500	2000	1500	2000

Tab 2

Tab 2	TM (mm)	1220	1220	840	765	1000	1000	840	765
	BM (mm)	1480	840	1480	840	1000	840	1000	840
M = 1	F _B (N)	700	700	700	1000				
M = 2, 3	F _B (N)					250	280	280	360

Montageanleitungen zum Arbeitsplatz
Workstation assembly instructions
Instructions de montage pour le poste de travail
Istruzioni di montaggio per il posto di lavoro
Instrucciones de montaje para los puestos de trabajo
Instruções de montagem para os postos de trabalho

www.boschrexroth.com/mediaverzeichnis
www.boschrexroth.com/mediadirectory

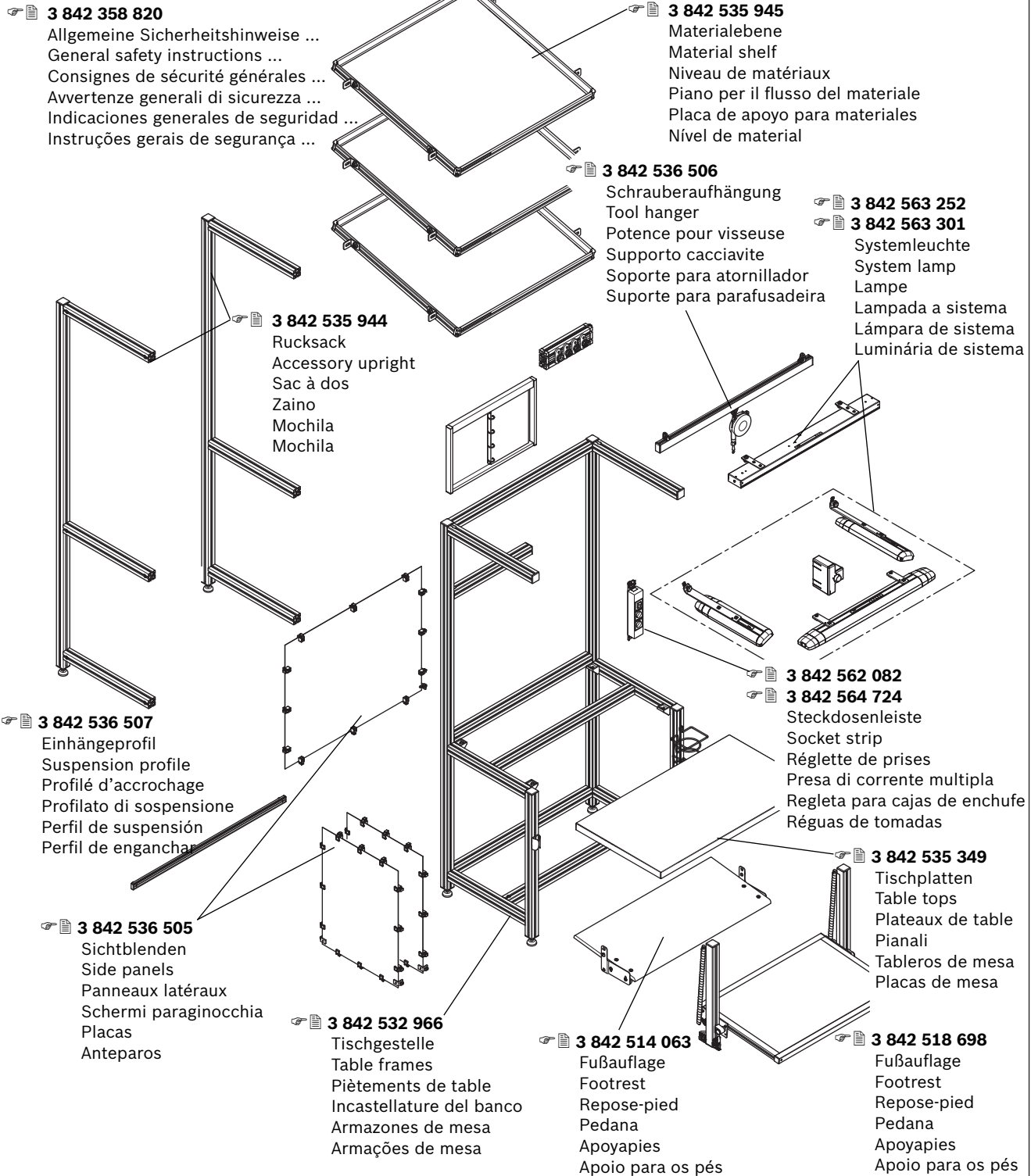

564 747-06

Bosch Rexroth AG
 Postfach 30 02 07
 70442 Stuttgart, Germany
 Telefax +49 711 811-7777
www.boschrexroth.com
info@boschrexroth.de



3842564747

Technische Änderungen vorbehalten
 Subject to technical modifications
 Sous réserve de modifications techniques
 Soggetto a modifiche tecniche
 Modificaciones técnicas reservadas
 Reservado o direito de modificações técnicas